

NÁVOD

Mixér model BLF01



Vážený zákazníku,
děkujeme, že jste si vybrali mixér Smeg v retro stylu 50. let.
Volbou jednoho z našich výrobků jste si vybrali spotřebič, který je kombinací ikonického stylu s inovativním technickým designem a důrazem na detail.
Tento spotřebič dokonale doplňuje další výrobky Smeg nebo stejně dokonale poslouží jako samostatně stojící prvek ve vaší kuchyni.
Doufáme, že budete mít z nového spotřebiče hodně potěšení!
Pro více informací, prosím, navštivte www.smeg50style.com nebo www.smeg.com.



Mixér model BLF01

OBSAH

1 Pokyny	
1.1 Úvod	4
1.2 Návod k obsluze	4
1.3 Zamýšlené použití	4
1.4 Obecné bezpečnostní pokyny	5
1.5 Záruka výrobce	7
1.6 Identifikační štítek	7
1.7 Likvidace	7
2 Popis	
2.1 Popis výrobku	8
2.2 Popis dílů	9
3 Použití	
3.1 Před prvním použitím	12
3.2 Jak vyjmout sestavu čepelí	12
3.3 Použití mixéru	14
3.4 Funkce	17
3.5 Rady k nastavení rychlosti	18
4 Čištění a údržba	
4.1 Pokyny	20
4.2 Čištění motorového bloku	20
4.3 Čištění sestavy nádoby mixéru a čepele	20
4.4 Použití automatické čisticí funkce	20
4.5 Čištění ostatních dílů mixéru	20
4.6 Co udělat, když...	21
5 Recepty	23

Doporučujeme Vám, abyste si tento návod pozorně přečetli, protože obsahuje veškeré pokyny pro uchování estetických a funkčních vlastností spotřebiče.

Pro bližší informace o výrobku: www.smeg.com



POKYNY

1 Pokyny

1.1 Úvod

Klíčové informace pro uživatele:



Pokyny

Obecné informace o tomto návodu, o bezpečnosti a konečné likvidaci.



Popis

Popis přístroje



Použití

Informace o použití vašeho spotřebiče



Čištění a údržba

Informace týkající se čištění a údržby spotřebiče.



Recepty



Bezpečnostní pokyny



Informace



Rady

1.2 Návod k obsluze

Návod k obsluze je nedílnou součástí spotřebiče, a proto musí být v celém svém rozsahu udržován na přístupném místě po celou dobu jeho životnosti.

1.3 Zamýšlené použití

- Spotřebič používejte pouze ve vnitřním prostředí.
- Spotřebič je určen výhradně pro domácí použití. Smí se používat pouze k mixování, vytváření emulzí a drcení ledu. Příslušenství nepoužívejte jinak než k uvedeným účelům.
- Tento spotřebič je určen pouze k domácímu použití. Jakékoli jiné použití je považováno za nesprávné. Mixér lze také používat:
 - V kuchyňkách pro personál v obchodech, kancelářích a jiných pracovních prostředích
 - Na hospodářských usedlostech
 - Hosty v hotelích, motelech a jiných ubytovacích zařízeních
 - V ubytovacích a stravovacích zařízeních.
- Spotřebič není určen k provozu s externím časovým spínačem, ani se vzdáleným ovládacím systémem.
- Tento spotřebič nesmí používat osoby s omezenými fyzickými nebo mentálními schopnostmi, nebo bez dostatečných zkušeností či znalostí (včetně dětí), nejsou-li pod dohledem nebo poučeny dospělou osobou, která zodpovídá za jejich bezpečnost.
- Děti si s přístrojem nikdy nesmí hrát. Udržujte přístroj mimo dosah dětí



1.4 Obecné bezpečnostní pokyny

K bezpečnému používání spotřebiče dodržujte všechna bezpečnostní upozornění.

- Než začnete spotřebič používat, přečtěte si pozorně tento návod.
 - Ihned po použití přístroj vždy vypněte.
 - Přístroj za chodu nenechávejte bez dozoru.
 - Po použití a před čištěním přístroj vždy odpojte ze sítě.
 - Přístroj, ani jeho napájecí kabel neponořujte do vody nebo do jakékoli jiné kapaliny.
 - Mixér nepoužívejte, pokud napájecí kabel nebo zástrčka vykazují známky poškození ani v případě, že přístroj spadl nebo je jakkoli poškozen.
 - V případě poškození musí být napájecí kabel vyměněn autorizovaným servisem z důvodu vyloučení jakéhokoli rizika.
 - Kabel je krátký na zajištění prevence proti nehodám. Nepoužívejte prodlužovací kabel.
 - Zajistěte, aby se kabel nedostal do kontaktu s ostrými hranami.
 - Při odpojování z elektrické zásuvky za kabel netahejte.
 - Neumisťujte přístroj do blízkosti plotýnkových vaříčů nebo varných desek, nekládejte ho do trouby a do blízkosti ostatních tepelných zdrojů.
 - Nepokoušejte se sami nebo bez pomoci kvalifikovaného technika spotřebič opravit.
- Pokud se vyskytne závada, opravu smí provádět pouze kvalifikovaný technik.
 - Na přístroji neprovádějte žádné úpravy.
 - Nikdy se nesnažte hasit požár nebo plamen vodou. Vypněte přístroj, vytáhněte kabel ze zásuvky a uhasťte plameny hasicí rouškou nebo jakýmkoli jiným vhodným přehozenem.
 - Po použití a před čištěním přístroj vždy odpojte ze sítě.



POKYNY

O tomto spotřebiči

- Nesahejte na díly za chodu. Udržujte své ruce, vlasy, oděvy a náčiní od čepele přístroje za chodu, zabráníte tak zranění nebo poškození spotřebiče.
- Buďte opatrní při manipulaci s nádobou, jejím vyprazdňování a čištění.
- Pokud mixér nepoužíváte nebo než začnete s montáží, demontáží nebo čištěním, vždy ho odpojte ze sítě. Mixér vypojte ze zásuvky, pokud ho nepoužíváte, chcete začít s čištěním nebo zjistíte jakoukoli závadu. Před čištěním nechte přístroj vychladnout.
- Mixér používejte vždy s nasazeným víkem.
- Než mixér zapnete, zkontrolujte správné přiklopení víka.
- Mixér nepřeplyňte (max. 1,5 litru).
- Příklad nepoužívejte s díly nebo doplňky jiného výrobce.
- Používejte výhradně originální náhradní díly. Použití náhradních dílů, které výrobce neschválil, může způsobit požár, úraz elektrickým proudem nebo zranění osob.
- Mixér umísťujte pouze na rovný a suchý povrch.
- Mixér nezapínejte prázdný.
- Mixér nepoužívejte ke skladování čehokoli. Mixér musí být prázdný před použitím a po použití.
- Horké tekutiny zchlaďte před nalitím do mixéru na pokojovou teplotu.
- Nesahejte na pohyblivé díly, jako je sestava čepele.
- Abyste předešli riziku pořezání a poškození mixéru, za chodu do nádoby mixéru nevkládejte ruce, ani žádné předměty, jako jsou příbory atd. Plastovou stěrku nebo vařečku smíte používat pouze v případě, že je přístroj vypnutý.
- Nepoužívejte hrubé nebo ostré předměty k mytí nebo odstraňování zbytků z nádoby mixéru.



1.5 Záruka výrobce

Výrobce nenese odpovědnost za zranění nebo škody na majetku, k nimž dojde v důsledku:

- Použití přístroje k jiným, než určeným účelům
- Neseznámení se s návodem k obsluze
- Neoprávněného zásahu do jakékoli části přístroje
- Použití nepůvodních náhradních dílů
- Nedodržení bezpečnostních pokynů

1.6 Identifikační štítek

Na identifikačním štítku jsou uvedena technická data, sériové číslo a obchodní označení spotřebiče. Nikdy z žádného důvodu neodstraňujte identifikační štítek.

1.7 Likvidace



Tento spotřebič je třeba likvidovat odděleně od ostatního odpadu (Směrnice 2012/19/EU).

Přístroj neobsahuje žádné látky v množství dostačujícím k tomu, aby byly podle platných evropských směrnic hodnoceny jako zdraví evropských prostředí nebezpečné.



**Elektrické napětí
Nebezpečí úrazu
elektrickým proudem**

- Vypněte hlavní elektrický rozvaděč.
- Odpojte napájecí kabel ze sítě.

- Staré spotřebiče nepatří do domácího odpadu! V souladu s platnou legislativou je třeba předávat staré spotřebiče nebo spotřebiče na konci životnosti do provozoven s oprávněním pro likvidaci. Tímto způsobem lze zajistit recyklaci jakéhokoli hodnotného materiálu ze starého spotřebiče, a přispět tak k ochraně životního prostředí. Podrobnější informace lze vyžádat u příslušných místních úřadů nebo subjektů s pověřením pro nakládání s odpadem.

Náš přístroj je zabalen do recyklovatelných materiálů neznečišťující životní prostředí.

- Obalové materiály likvidujte v příslušných provozech s pověřením pro nakládání s odpadem.



**Plastové obaly
Nebezpečí udušení**

- Nenechávejte obalové materiály, ani jejich části mimo dohled.
- Nenechávejte děti, aby si hrály s igelitovými sáčky.



2 Popis

2.1 Popis výrobku

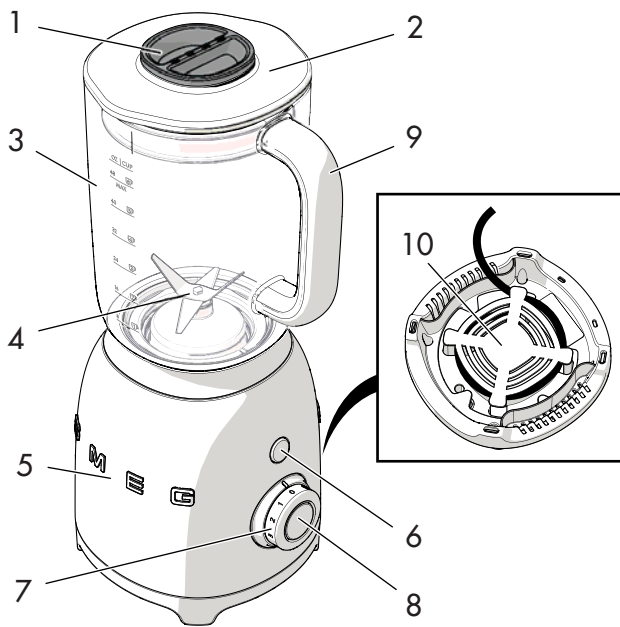

Model BLF01 - Mixér

- 1 Odměrka
- 2 Víko s otvorem
- 3 Nádoba Tritan™ 1,5 litru bez BPA
- 4 Odnímatelná sestava čepelí
- 5 Motorový blok
- 6 Pulzní tlačítko
- 7 Ovladač rychlosti
- 8 Tlačítko START/STOP
- 9 Rukojeť
- 10 Vestavěný kabel



2.2 Popis dílů

Odměrka (1)

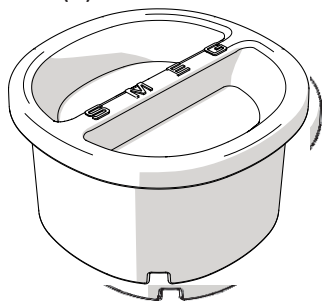

Praktická odměrka. Lze ji použít k odměření surovin a jako pomůcku pro odšroubování sestavy čepelí z bloku nádoby. Viz „3.2 Jak vyjmout sestavu čepelí“.

Víko s otvorem (2)

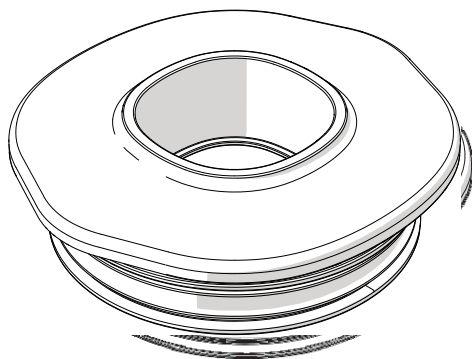

Víko má těsnění, které pevně uzavírá nádobu mixéru. Uprostřed je opatřeno otvorem k snazšímu přidávání surovin do nádoby během mixování.

Nádoba Tritan™ 1,5 litru bez BPA (3)

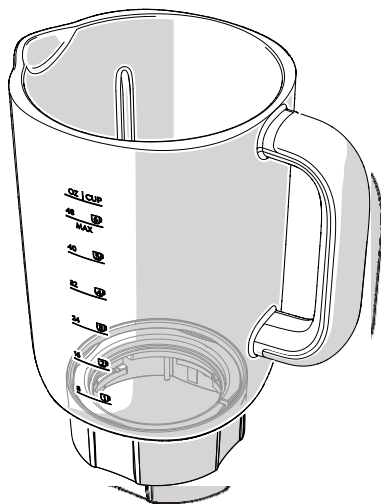

Velkokapacitní nádoba je vyrobena z Tritanu™, což je bezpečnější, lehčí a snazší materiál na manipulaci než sklo. Tritan™ je také odolnější vůči nárazům, poškrábání a vysokým teplotám.

Nádoba má šikvný okraj a má vyznačené litry i hrnky.

Kapacita nádoby je od minima 0,25 l (1 hrnek) do maxima 1,5 litru (6 hrnků).



POPIS

Odnímatelná sestava čepelí (4)

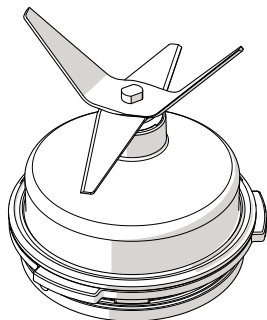

Odnímatelné čepele z nerezové oceli k drcení kostek ledu a k přípravě lahodných smoothie, mléčných i jiných koktejlů atd.

Lze ho kvůli čištění odšroubovat z bloku nádoby.

Motorový blok (5)

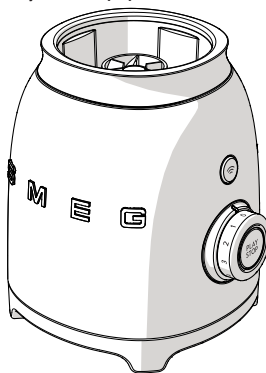

Blok má v sobě výkonný motor 800 W



Ostré nože Nebezpečí pořezání

- Na čepele nikdy nesahejte rukama.
- Sestavu čepelí vyndávejte pouze pomocí odměrky podle postupu uvedeného v oddíle „3.2 Jak vyjmout sestavu čepelí“.



Příslušenství, které by mohlo přijít do kontaktu s potravinami, je vyrobeno z materiálů, které splňují požadavky platné legislativy



Aby nedošlo k poškození mixéru, spotřebič je vybaven **bezpečnostní pojistkou**, která mixér zastaví, pokud se nádoba z mixéru odstraní. Mixér také obsahuje **pojistku motoru**, která se sepne při přetížení motoru.



Pulzní tlačítko (6)

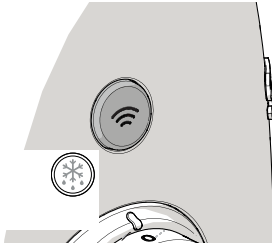

Stiskem tohoto tlačítka zajistíte nejvyšší rychlost mixování. Perfektní pro nejnáročnější přípravu. Lze ji nepřetržitě použít nejdéle 2 sekundy.

Tlačítko START/STOP (8)

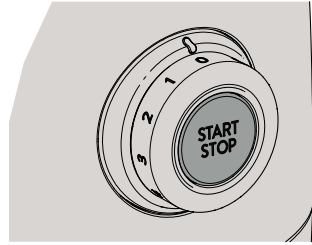

Stiskněte toto tlačítko ke spuštění/ zastavení chodu mixéru.

Ovladač rychlosti (7)

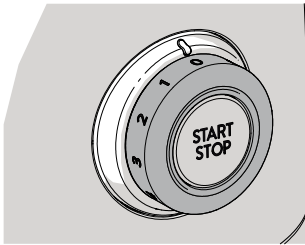

Ovladač rychlosti umožňuje nastavit jednu ze čtyř možných rychlostí od 1 do 4.

Ovladač rychlosti volí také 2 přednastavené programy: smoothie a ledová tříšť.

Viz „3.5 Rady k nastavení rychlosti“ pro bližší informace o tom, jakou rychlost zvolit.



Nebezpečí úrazu elektrickým proudem

- Zapojte do 3 kolíkové zásuvky s uzemněním.
- Neodstraňujte zemnicí kabel.
- Nepoužívejte adaptér.
- Nepoužívejte prodlužovací kabel.
- Při nedodržení těchto pokynů hrozí smrt, požár nebo úraz elektrickým proudem.

3.1 Před prvním použitím

1. Z mixéru sejměte všechny nálepky a vyčistěte motorový blok vlhkým hadříkem.
2. Odstraňte nádobu mixéru.
3. Vyměňte sestavu čepelí (viz „3.2 Jak vyjmout sestavu čepelí“).
4. Umyjte a dobře osušte (viz „4.3 Čištění sestavy nádoby mixéru a čepele“).



Riziko náhlého zapnutí přístroje

- Než začnete sestavu čepele nasazovat nebo sundávat, zkontrolujte, zda byl mixér odpojen ze sítě.

3.2 Jak vyjmout sestavu čepelí

1. Držte nádobu mixéru za rukojeť (1) a zvedněte ji nahoru.



2. Sundejte víko (2) z nádoby mixéru a vyndejte z něj odměrku (3).

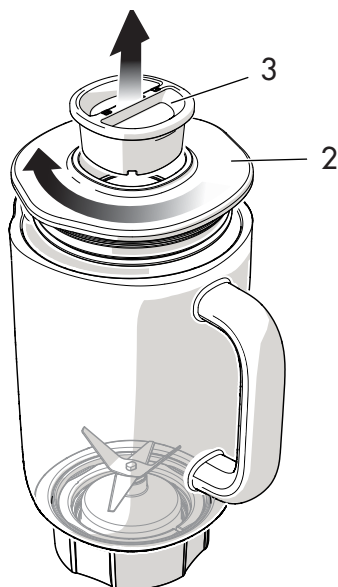



3. Otočte nádobu dnem vzhůru a položte ji na rovný povrch. Nasadte otevřený konec odměrky (3) do sestavy čepelí.

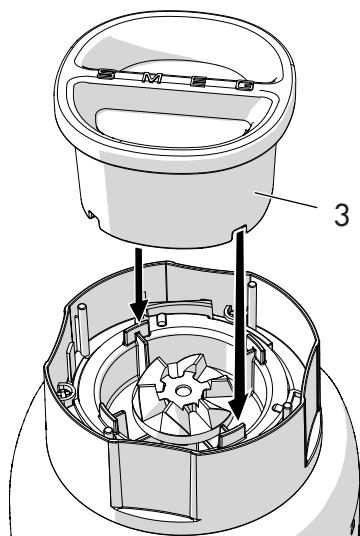

4. Otáčením proti směru hodinových ručiček odšroubujte sestavu čepelí (4) z těla nádoby. Rukou vyjměte sestavu čepelí (4) z těla nádoby.

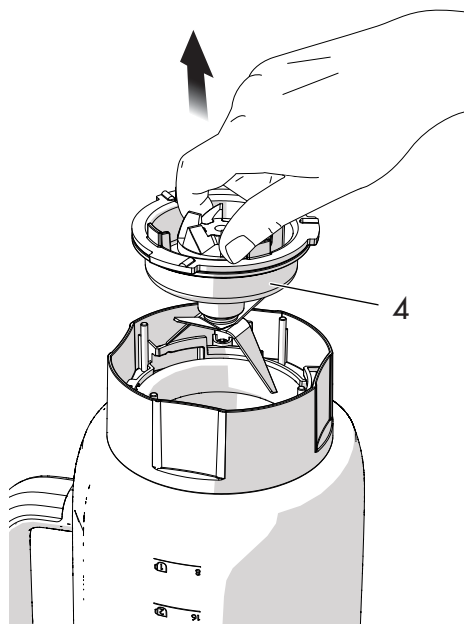
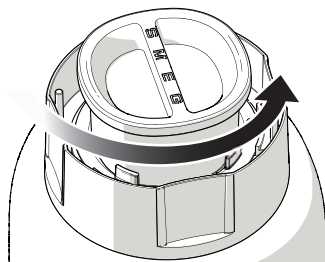



POUŽITÍ

5. Umyjte nádobu, odměrku a sestavu čepelí v horké mýdlové vodě nebo v myčce (kromě sestavy čepelí).



Nádobu mixéru lze mýt v myčce a nemusíte ji otáčet dnem vzhůru (viz obrázek níže).

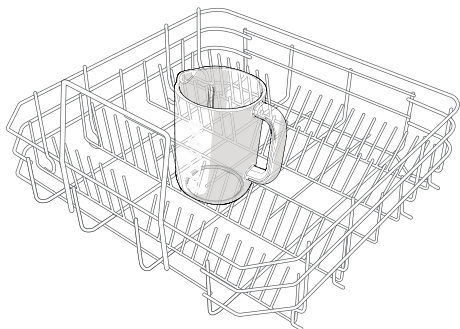

6. Dobře usušte a vraťte sestavu čepelí do těla nádoby podle výše uvedeného postupu, pouze v obráceném pořadí. Sestavu čepelí nasazujte tak, aby zapadla do polohy.

3.3 Použití mixéru

1. Nasadte nádobu mixéru na motorový blok.



2. Vložte suroviny do nádoby, dejte přitom pozor, abyste nepřekročili její maximální kapacitu (1,5 l - 6 hrnků).





3. Nasadte víko s odměrkou uvnitř na nádobu mixéru. Zkontrolujte, aby víko na nádobě dobře těsnilo.



4. Zapojte mixér do zásuvky a zapněte ji. Červená kontrolka se rozsvítí, což signalizuje, že je přístroj pod napětím. Pomocí ovladače rychlosti zvolte požadovanou rychlost nebo přednastavený program nebo k ruční obsluze stiskněte **PULZNÍ** tlačítko.

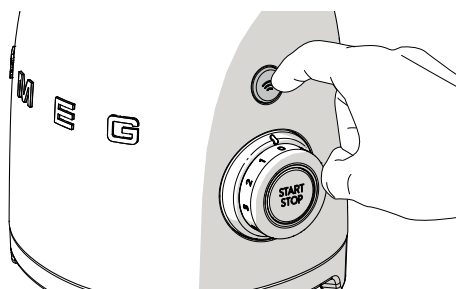

i

PULZNÍ tlačítko lze použít samostatně, nebo v kombinaci s rychlostmi 1 až 3 k dosažení maximální rychlosti.

5. Mixování spustíte stiskem tlačítka **START**. Viz tabulka „3.5 Rady k nastavení rychlosti“ pro bližší informace o tom, jakou rychlost zvolit.

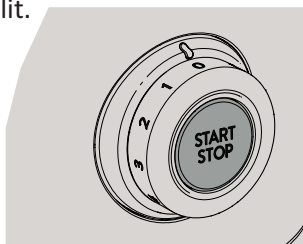

i

Rychlosti 1-4 umožňují souvislé mixování. Chod mixéru můžete zastavit stiskem tlačítka **STOP**. Rychlost můžete měnit kdykoli během mixování.



Důležité

- Nepoužívejte ruční rychlosti 1-4 souvisle déle než 1 minutu.
- Jakmile je nádoba plná nebo se blíží maximální kapacitě (1,5 l), položte na víko mixéru ruku, aby se víko z nádoby neuvolnilo za chodu.



POUŽITÍ

6. Můžete přidávat další suroviny během mixování, stačí odstranit odměrku a vložit suroviny otvorem ve víku.



7. Pokud jste zvolili rychlost od 1 do 4, stiskněte na konci práce tlačítko STOP, otočte ovladačem rychlosti do polohy „0“ a vypojte mixér ze zásuvky.

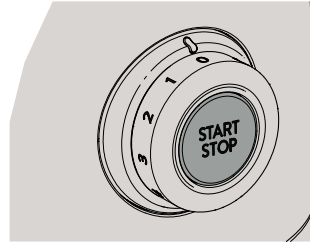

Zrušení/ zastavení mixování

Mixování lze kdykoli zrušit nebo zastavit stiskem tlačítka START/ STOP.



3.4 Funkce

Bezpečnostní pojistka

Mixér má bezpečnostní pojistku, která automaticky mixér zastaví, jakmile se nádoba z mixéru odstraní. Mixér také obsahuje pojistku motoru, která se sepne při přetížení motoru.

Pomalý start

Funkce Pomalý start spustí spotřebič s pomalou počáteční rychlostí, a to bez ohledu na rychlost nastavenou ovladačem rychlosti.

Rychlost se postupně zvyšuje až do navoleného stupně.

Funkce pomalého startu vám umožní zpracovat suroviny postupně, čímž zkvalitňuje výsledek mixování.



Pomalý start funguje pouze při rychlosti mezi 0 a 4 a nefunguje spolu s **PULZNÍ** funkcí, s programy **DRCENÍ LEDU** nebo **SMOOTHIE**.

PULZNÍ funkce

Stiskem **PULZNÍHO** tlačítka spustíte mixér na nejvyšší rychlost.

Mixér se zastaví, jakmile tlačítko pustíte.

Měli byste mixovat minimální množství 100 g, nemixovat souvisle déle než 5 sekund nebo 2 sekundy při mixování suchých surovin.



PULZNÍ funkce nefunguje v kombinaci s programy **DRCENÍ LEDU** nebo **SMOOTHIE**.

Drcení ledu a Smoothie

Přednastavené programy „Drcení ledu“ a „Smoothie“ automaticky upraví rychlost k dosažení optimálního mixování po určitou přednastavenou dobu, poté se automaticky vypnou.

Použijte program **DRCENÍ LEDU** s krátkými intervaly při mixování nápojů s obsahem ledových kostek nebo zmrzlého ovoce.

Použijte program **SMOOTHIE** k mixování ovoce, zmrzliny a jogurtu do hustého smoothie, mixovaných nápojů a mléčných koktejlů.

Přednastavené časy



Drcení ledu: přibližně 50 sekund

Smoothie: přibližně 60 sekund

Je-li zvolen jeden z výše uvedených přednastavených programů, po stisknutí tlačítka **START** se mixér automaticky sám spustí, středové kontrolky **LED** se rozsvítí, a budou tak signalizovat aktivaci cyklu.



3.5 Rady k nastavení rychlosti

Rychlost	Vhodná pro
 PULZNÍ	<ul style="list-style-type: none">• Ledové kostky• Maso• Automatické čisticí funkce („4.4 Použití automatické čisticí funkce“).
1 NEBO 2	<ul style="list-style-type: none">• Pěny/ Sorbety• Litá těsta/ Salátové dressingy• Mixované nápoje ze zmrazených surovin
3 NEBO 4	<ul style="list-style-type: none">• Polévky/ Krémové polévky• Šlehané krémy• Mléčné koktejly/ Smoothie• Pesto/ Ovocná nebo zeleninová pyré
 SMOOTHIE	<ul style="list-style-type: none">• Smoothie a mléčné koktejly• Smoothie se zmrazeným ovocem
 LEDOVÁ TŘÍŠŤ	<ul style="list-style-type: none">• Ledové kostky• Kousky zmrazeného ovoce/ zeleniny



Rychlosti uvedené v tabulce jsou orientační a mohou se lišit v závislosti na různých použitých surovinách.



Tipy na použití vašeho mixéru

- Suroviny, které budete mixovat, nakrájejte na kostky, aby byl výsledek co nejlepší.
- Nepoužívejte PULZNÍ funkci déle než 2 sekundy nepřetržitě při mixování suchých směsí. Je možné, že budete muset zastavit chod mixéru a posunout stěrkou suroviny dolů po stěnách nádoby mixéru.
- Pokud mixujete dohromady suché a tekuté suroviny, rozmixujte nejdřív tekuté suroviny a teprve poté přidejte suché.
- Ovoce předem zbavte pecky a masa kostí, mohly by poškodit sestavu čepelí.
- Zbytky surovin nenechávejte na nádobě nebo nožích dlouho naschnout, může být velice obtížné je odstranit. Pokud je nemůžete ihned umýt, nalijte trochu teplé vody a nechte odmočit.
- Nezpracovávejte horké potraviny. Nechte je vystydnout na pokojovou teplotu, než je začnete zpracovávat.



4 Čištění a údržba

4.1 Pokyny



Nesprávné použití
**Nebezpečí úrazu
elektrickým proudem**

- Vypojte mixér ze sítě, než začnete s čištěním.
- Neponořujte motorový blok do vody, ani jiných kapalin.



Nesprávné použití
Riziko poškození povrchu

- K čištění spotřebiče nepoužívejte silný proud vody.
- Na díly s kovovou povrchovou úpravou (např. s anodickým oxysličením, s niklo - vým či chromovým pokovením) nepoužívejte čisticí prostředky s obsahem chloru, amoniaku či bělidla.
- Nepoužívejte abrazivní nebo leptavé přípravky (např. práškové čisticí prostředky, odstraňovače skvrn a kovové drátěnky).
- Nepoužívejte hrubé nebo abrazivní materiály, ani ostré kovové škrabky.

4.3 Čištění sestavy nádoby mixéru a čepele

Spotřebič čistěte podle pokynů v oddíle „3.2 Jak vyjmout sestavu čepelí“.



**Ostré nože
Nebezpečí pořezání**

- Na čepele nikdy nesahejte rukama.
- Sestavu čepelí odstraňujte pouze pomocí odměrky.

4.4 Použití automatické čisticí funkce

Nádoby mixéru a čepele lze také umýt pomocí funkce automatického čištění:

1. Naplňte nádobu horkou vodou s jemným čisticím prostředkem.
2. Otočte ovladačem rychlosti do polohy 1.
3. Stiskněte tlačítko START.
4. Stiskněte a podržte PULZNÍ tlačítko na 2 sekundy. Asi 10x postup opakujte.
5. Sejměte nádobu, nechte vytéct vodu a propláchněte.
6. Řádně vysušte.

4.5 Čištění ostatních dílů mixéru

Víko mixéru a odměrku lze mýt v horké mýdlové vodě nebo v myčce. Než je začnete dávat zpátky do mixéru, zkontrolujte, jestli jsou úplně suché.



4.6 Co udělat, když...

Problém	Možná příčina	Řešení
Motor se nenastartuje	Motor se přehřál.	Vypojte mixér ze zásuv a nechte motor vychladnout.
	Zástrčka není správně zasunuta do zásuvky.	Zasuňte zástrčku do zásuvky. Nepoužívejte adaptéry nebo prodlužovací kabely. Zkontrolujte, jestli je hlavní vypínač v domě zapnutý.
	Kabel je vadný.	Zkontaktujte autorizovaný servis.
	Výpadek proudu.	Zkontrolujte, jestli je hlavní vypínač v domě zapnutý.
Mixér vibruje	Mixér nestojí na stabilním povrchu.	Mixér postavte na rovný a stabilní povrch.
	Guma na protiskluzové nožičce je opotřebovaná.	Nechte je vyměnit v autorizovaném servisu.
	Příliš vysoká zvolená rychlost nebo nadměrná zátěž.	Nastavte nižší rychlost a zajistěte, aby se nádoba nepřeplnila.



ČISTĚNÍ A ÚDRŽBA

Problém	Možná příčina	Řešení
Mixér se spustí, ale čepele se netočí	Nádoba nebyla správně nasazena na blok mixéru.	Sundejte nádobu z bloku a nasadte ji do správné polohy.
Mixér se za chodu zastavuje	Motor se přehřál.	Vypojte mixér ze zásuvky a nechte motor vychladnout.
Kontrolka LED pravidelně bliká	Nádoba není správně nasazena na blok mixéru.	Zkontrolujte polohu nádoby na bloku mixéru.
Mixér se za chodu zastavuje a bílá kontrolka LED bliká	Čepele se zřejmě zasekly.	Vypojte mixér ze zásuvky a pomocí stěrky uvolněte čepele.



Pokud se problém nevyřešil nebo v případě jiného typu závady, zkontaktujte místní centrum technické podpory.



5 Recepty

Mixované ovocné smoothie

Suroviny:

2 nektarinky, bez pecek (nebo vypeckované broskve z kompotu) a nakrájené na kousky

125 g zmražených malin

125 g zmražených jahod

125 ml pomerančového džusu

125 ml jablečného džusu

Postup

1. Do nádoby mixéru vložte kousky nektarinky a nalijte džusy.
2. Přidejte zmražené ovoce.
3. Otočte ovladačem rychlosti na program Smoothie a spusťte mixér stiskem tlačítka START.
4. Nechte mixovat 40 sekund.

Šlehaná smetana

Suroviny:

500 g studené smetany ke šlehaní

50 g moučkového cukru

Postup

1. Nechte šlehat smetanu v mixéru na rychlost 3 po dobu asi 30 sekund.
2. Chod mixéru zastavte stiskem tlačítka STOP.
3. Přidejte moučkový cukr.
4. Zvolte rychlost 4 a znovu šlehejte dalších 15 sekund, dokud smetana není úplně vyšlehaná.

Sójové mléko

Suroviny na 1 litr sójového mléka:

100 g bílých sójových fazolí

1,4 litru vody

Postup

1. Propláchněte 100 g žlutých sójových bobů ve studené vodě, vodu slijte a v nové studené vodě nechte namáčet 18-24 hodin.
2. Po namáčení 24 hodin boby propláchněte, slijte vodu a mixujte je s 400 ml vody na rychlost 4 po dobu 40 sekund, dokud se nevytvoří homogenní pasta.
3. V hrnci zahřejte zbývající 1 litr vody téměř k bodu varu.
4. Přidejte rozmixované boby a zahřívejte, sbírejte bílou pěnu, která se přitom může tvořit. Nechte vařit asi 20 minut od bodu varu.
5. Vypněte plotýnku a nechte odležet dalších 20 minut.
6. Po 20 minutách slijte sójové mléko do láhve skrz čistý trychtýř.
7. Můžete mléko dosladit a dochutit podle chuti, vanilkou, medem, sladkem nebo různými sirupy.

Zeleninové pyré

Suroviny:

300 g cukety

100 g vody nebo zeleninového vývaru

Postup

1. Povařte v páře cuketu a nakrájejte ji na kolečka.
2. Vložte kousky do mixéru a spusťte mixér na 45 sekund na rychlost 4, přidejte trochu vody nebo zeleninového vývaru, dokud se nevytvoří homogenní pyré.



Smetanu lze také šlehat bez moučkového cukru. V takovém případě zvolte rychlost 4 a nechte šlehat 40 sekund.